



OPȚIUNILE DE EDUCAȚIE ȘI FORMARE PROFESIONALĂ ALE ABSOLVENȚILOR DE CLASA A VIII-A

DOCUMENT CONCEPT





1. SITUAȚIA ACTUALĂ

1.1 OPȚIUNILE ABSOLVENȚILOR DE CLASA a VIII-a

Absolvenții învățământului gimnazial au în prezent următoarele posibilități de continuare a studiilor:

- prin învățământul liceal;
- prin învățământul profesional.

Învățământul liceal asigură continuarea studiilor în învățământul obligatoriu (clasele a IX-a și a X-a) și în ciclul superior (clasele a XI-a și a XII-a), dezvoltând, aprofundând și particularizând competențe (cunoștințe, abilități și atitudini) formate în ciclurile anterioare ale învățării.

Învățământul liceal cuprinde următoarele filiere și profiluri:

- a) filiera teoretică, cu profilurile umanist și real;
- b) filiera tehnologică, cu profilurile tehnic, servicii, resurse naturale și protecția mediului;
- c) filiera vocațională, cu profilurile militar, teologic, sportiv, artistic și pedagogic.

Durata studiilor în învățământul liceal, forma de învățământ cu frecvență, este în prezent de 4 ani, în conformitate cu planurile-cadru aprobate de Ministerul Educației. Pentru unele forme de învățământ cu frecvență și cu frecvență redusă, durata studiilor se prelungește cu un an.

Studiile învățământului liceal se finalizează cu examenul național de bacalaureat și cu examen de certificare, pentru absolvenții filierelor tehnologică și vocațională.

Absolvenții de liceu fără diplomă de bacalaureat pot continua studiile în învățământul postliceal și pot obține, ulterior, nivelul 5 de calificare. Absolvenții cu diplomă de bacalaureat pot continua studiile în învățământul postliceal pentru obținerea nivelului 5 sau în învățământul superior, în orice program de studii și pot obține nivelurile de calificare 6, 7 și 8.

Absolvenții învățământului liceal, filierele tehnologică și vocațională, care promovează examenul de certificare, dobândesc certificat de calificare de nivel 4 al Cadrului național al calificărilor (tehnician) și suplimentul descriptiv al certificatului, conform Europass.

Învățământul profesional se organizează pentru calificări stabilite în funcție de nevoile pieței muncii, identificate prin documente strategice de planificare a ofertei de formare regionale, județene și locale, pe baza unui contract de pregătire practică, încheiat între unitatea de învățământ – agentul economic și elev.

Învățământul profesional are următoarele forme de organizare:

- învățământ profesional, cu durata de minimum 3 ani, organizat după finalizarea clasei a VIII-a, ca parte a învățământului secundar superior, începând cu anul școlar 2014/ 2015¹; o serie de operatori economici, împreună cu unitățile de învățământ, au dezvoltat primele experiențe de introducere a elementelor învățământului dual în învățământul profesional;
- stagii de pregătire practică cu durata de 720 de ore, organizate după finalizarea clasei a X-a de liceu², formă de organizare specifică în prezent programelor de tip „A doua șansă”.

În învățământul profesional se parcurg disciplinele pentru învățământul obligatoriu și modulele de pregătire de specialitate pentru obținerea calificării profesionale. Studiile se finalizează cu examen de certificare. Absolvenții care promovează examenul de certificare a calificării profesionale dobândesc certificat de

¹ Organizat conform art. 23 (1) din Legea Educației Naționale. Înlocuiește învățământul profesional cu durata de 2 ani, organizat după clasa a IX-a introdus în anul școlar 2012/2013, în curs de lichidare.

² Formă introdusă ca urmare a desființării rutei de pregătire profesională prin Școala de Arte și Meserii organizată în conformitate cu prevederile OMECTS nr. 5730/ 2010 cu privire la aprobarea *Metodologiei de organizare și desfășurare a stagiilor de pregătire practică pentru dobândirea calificării profesionale de nivel 2* (actual nivel 3)

calificare de nivel 3 al Cadrului național al calificărilor (muncitor calificat) și suplimentul descriptiv al certificatului, conform Europass.

În anul 2014, prin OUG 94, a fost introdusă posibilitatea de organizare a învățământului profesional în sistem dual³, după învățământul obligatoriu (începând cu vârsta de 16 ani), desfășurat pe baza unui contract de muncă. Formarea profesională în sistem dual combină învățarea la locul de muncă într-o companie cu educația și formarea profesională într-o unitate de învățământ, cu scopul de a obține o calificare profesională, concomitent cu oferirea posibilității continuării studiilor. Preponderentă în acest caz, spre deosebire de învățarea bazată pe școală, este învățarea la locul de muncă, în companie, pe baza unui contract încheiat între companie și cel care se formează.

Mobilitatea elevilor

În timpul școlarizării în învățământul liceal, un elev se poate transfera în învățământul profesional cu durata de 3 ani, în aceeași clasă.

Elevii care au finalizat clasa a IX-a a învățământului profesional se pot transfera doar în clasa a IX-a a învățământului liceal. Elevii din clasele a X-a și a XI-a din învățământul profesional se pot transfera în clasa a X-a din învățământul liceal. Absolvenții învățământului profesional pot să-și continue studiile în ciclul superior al învățământului liceal (clasa a XI-a).

Transferurile se efectuează după susținerea examenelor de diferență și cu respectarea celorlalte condiții generale, stipulate în Regulamentul de organizare și funcționare a unităților de învățământ preuniversitar.

Opțiunile absolvenților de clasa a VIII-a în prezent

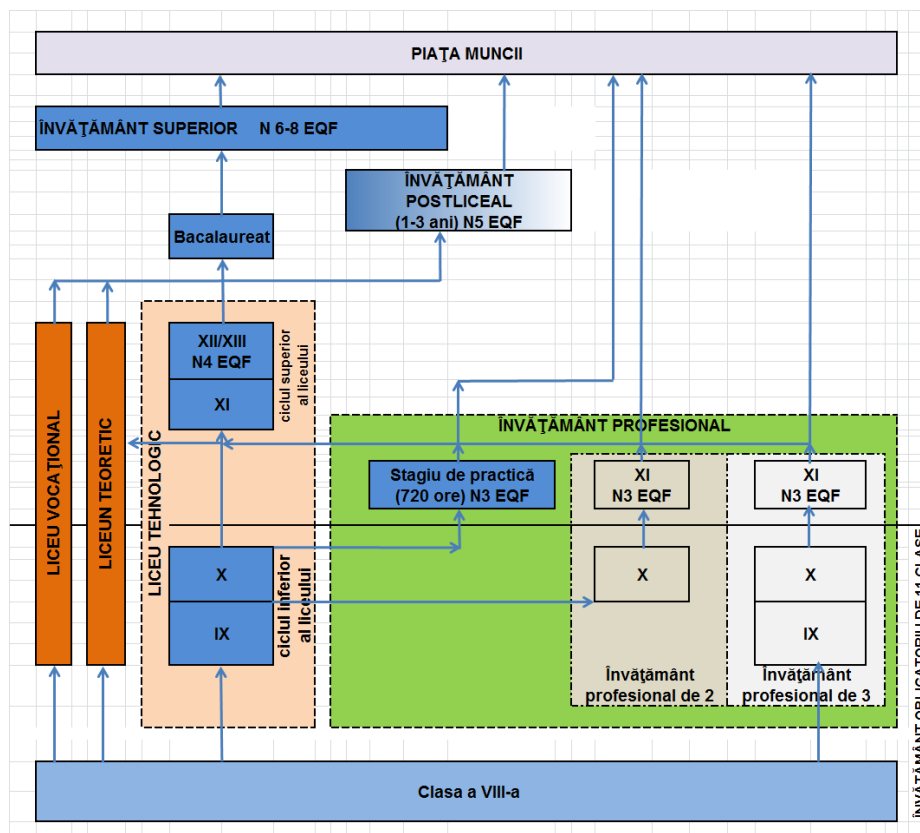

³ Formă de organizare care nu a fost aplicată până în prezent

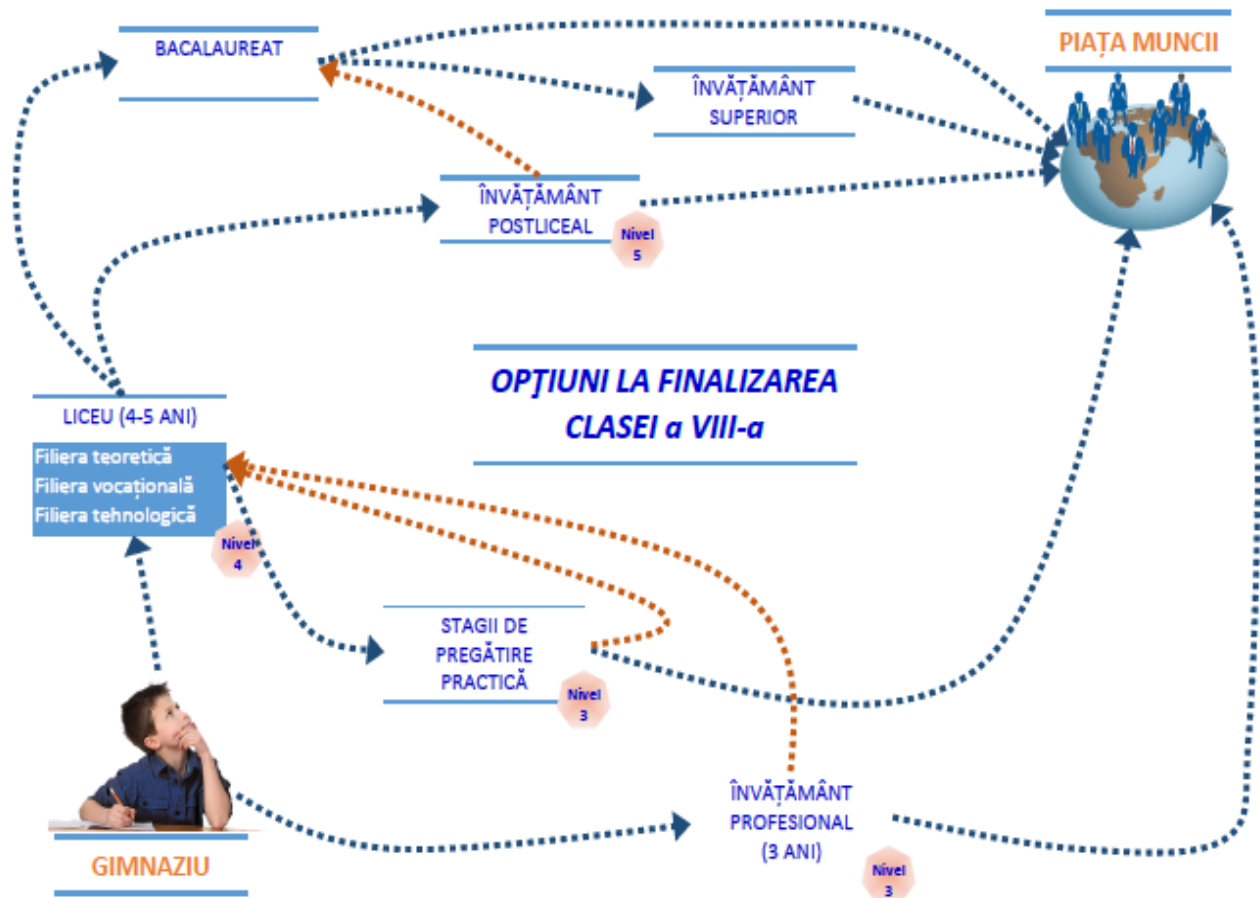

1.2 FACILITĂȚILE DE CARE BENEFICIAZĂ ELEVII ȘI OPERATORII ECONOMICI

A. Facilități pentru elevii din învățământul liceal și profesional

I. de la bugetul de stat:

- bursa profesională, în cuantum de 200 lei/lună, pentru elevii care urmează pregătire prin învățământ profesional;
- sprijin financiar „Bani de liceu”, în cuantum de 180 lei/lună, pentru elevii care se află în întreținerea familiilor al căror venit brut lunar pe membru de familie, realizat în ultimele 3 luni anterioare depunerii cererii, este de maximum 150 lei, precum și pentru elevii care beneficiază de o măsură de protecție ori aflați sub tutelă sau curatelă, cu respectarea condiției de venit;
- decontarea parțială a costurilor transportului⁴;
- manuale școlare gratuite⁵.

⁴ Conform art.84 din Legea Educației Naționale

⁵ Conform art. 69 din Legea Educației Naționale

II. din partea companiilor, pentru elevii din învățământul profesional și profesional de tip dual⁶

- Burse suplimentare acordate de agenții economici parteneri;
- Decontare/asigurare transport;
- Asigurare plată cazare la internat;
- Asigurare masă gratuită.

*Facilități oferite de operatorii
economici în cadrul
învățământului profesional de tip
dual, în anul școlar 2015-2016*



B. Facilități pentru operatorii economici:

a) prevăzute de Codul fiscal⁷

Firmele care acordă burse și drepturi pentru cazare și transport pentru elevi scad din impozitul pe profit sumele aferente în următoarele condiții: suma totală acordată să se încadreze în limita maximă de 3% din cifra de afaceri și să nu depășească 20% din impozitul pe profit datorat.

b) prevăzute în Legea privind stimularea încadrării în muncă a elevilor și studenților⁸

Angajatorii:

- beneficiază de un **stimulent financiar lunar, în cuantum de 50% din valoarea indicatorului social de referință (250 lei)**, pentru fiecare elev (începând de la vârsta de 16 ani) sau student încadrat în muncă, în baza unui contract individual de muncă pe durată determinată, egală sau mai mică decât durata vacanței. Contractul, încheiat în condițiile legii, poate fi cu normă întreagă sau, după caz, cu timp parțial sau muncă temporară, numai dacă durata misiunii de muncă temporară este egală sau mai mică decât durata vacanței;
- stimulentele financiare se poate acorda pentru o perioadă de maximum 60 de zile lucrătoare într-un an calendaristic, pe perioada vacanțelor.

⁶ Învățământul profesional de tip dual se referă la experiențele de introducere a elementelor învățământului dual în învățământul profesional, realizate de operatorii economici în parteneriat cu unitățile de învățământ.

⁷ Legea nr. 227 din 2015 privind Codul fiscal, actualizat cu Legea nr. 358 din 31.12.2015, și care conține Normele metodologice aprobate prin H.G. 1/2016

⁸ Legea nr. 72/2007, publicată în Monitorul Oficial, Partea I, nr. 217 din 30.03.2007, cu modificările și completările ulterioare, consolidate prin OUG nr. 126/2008

1.3 DATE STATISTICE – ÎNVĂȚĂMÂNT LICEAL ȘI ÎNVĂȚĂMÂNT PROFESIONAL

Evoluția rezultatelor la examenul de bacalaureat, pe filiere, la învățământul liceal

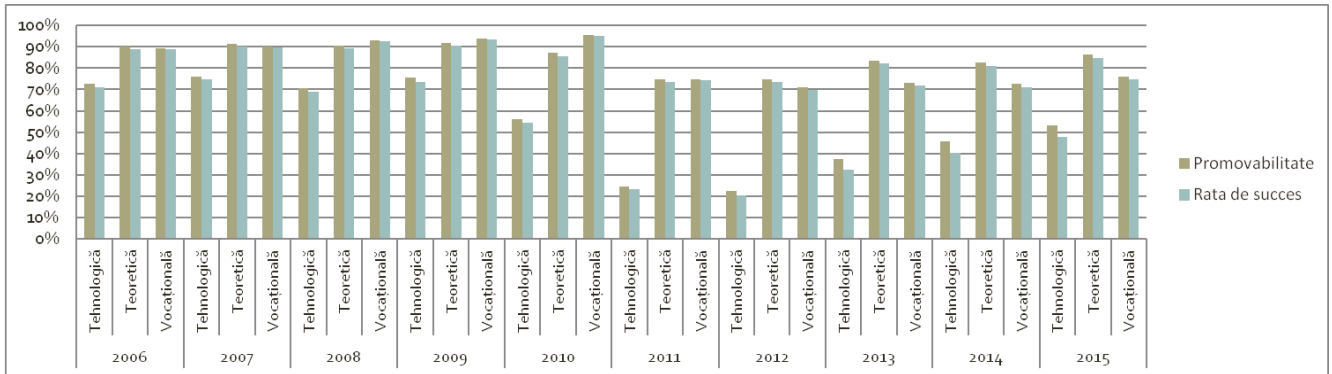

Promovabilitatea – indicator calculat ca raport între nr. candidaților care au promovat examenul și nr. candidaților care s-au prezentat la examen

Rata de succes – indicator calculat ca raport între nr. candidaților care au promovat examenul și nr. candidaților care s-au înscris la examen

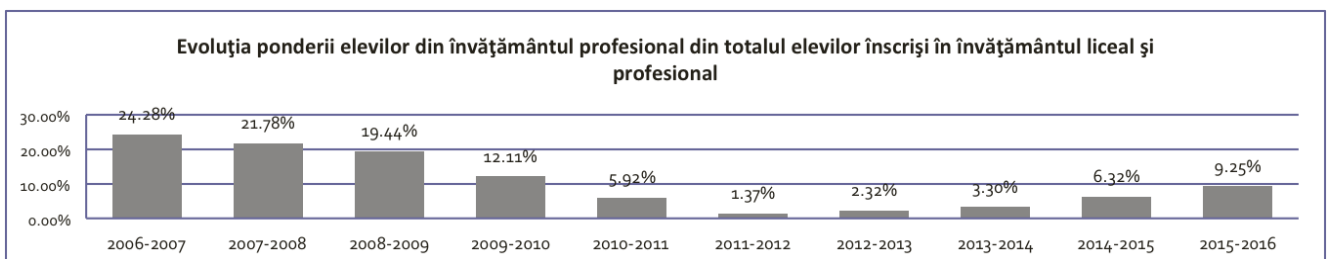
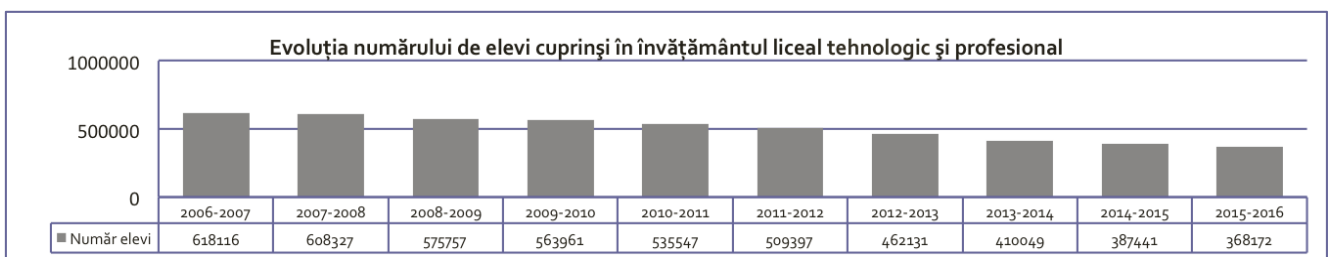
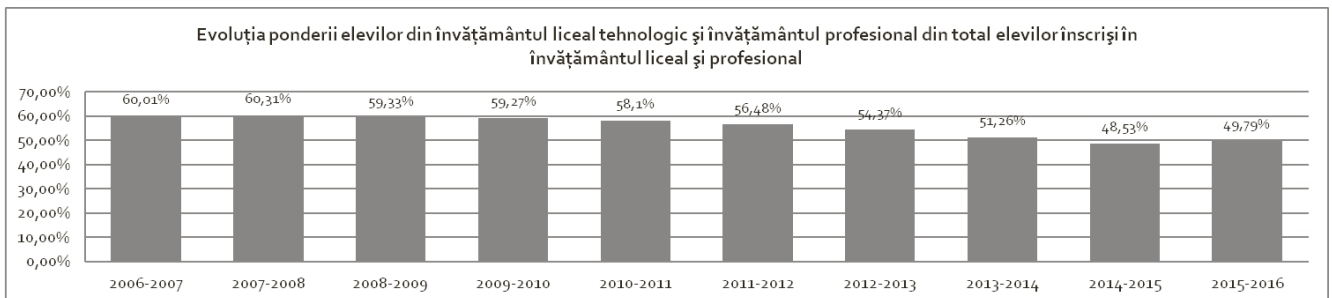

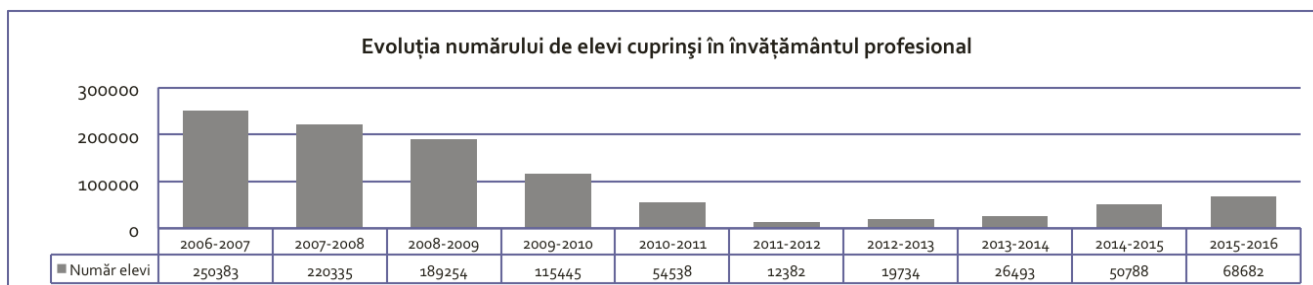

1.4 INSERȚIA ABSOLVENȚILOR DE ÎNVĂȚĂMÂNT PROFESIONAL

Analiza inserției profesionale a absolvenților învățământului profesional cu durata de 2 ani, promoția 2014, arată că, din totalul de 12.153 elevi înscriși la început de ciclu de școlarizare, au finalizat învățământul profesional 9.743 elevi (80,17%). Numărul elevilor care au finalizat învățământul profesional cu durata de 2 ani și au obținut un certificat de calificare profesională a fost de 9.192 absolvenți, respectiv 94,34% din totalul absolvenților.

Numărul total al absolvenților care au fost angajați⁹, până la data de 30 octombrie 2014, a fost de 2.016 absolvenți, ceea ce reprezintă 20,69 % din totalul absolvenților. Dintre aceștia, 921 absolvenți au fost angajați la agentul economic la care au efectuat practica și 1.095 absolvenți au fost angajați la alți agenți economici.

Un număr de 3.175 absolvenți din total promoției 2014 a continuat studiile, ceea ce reprezintă 32,19 %.

Pe regiuni de dezvoltare, situația inserției profesionale a absolvenților învățământului profesional, cu durata de 2 ani, se prezintă conform graficului de mai jos.

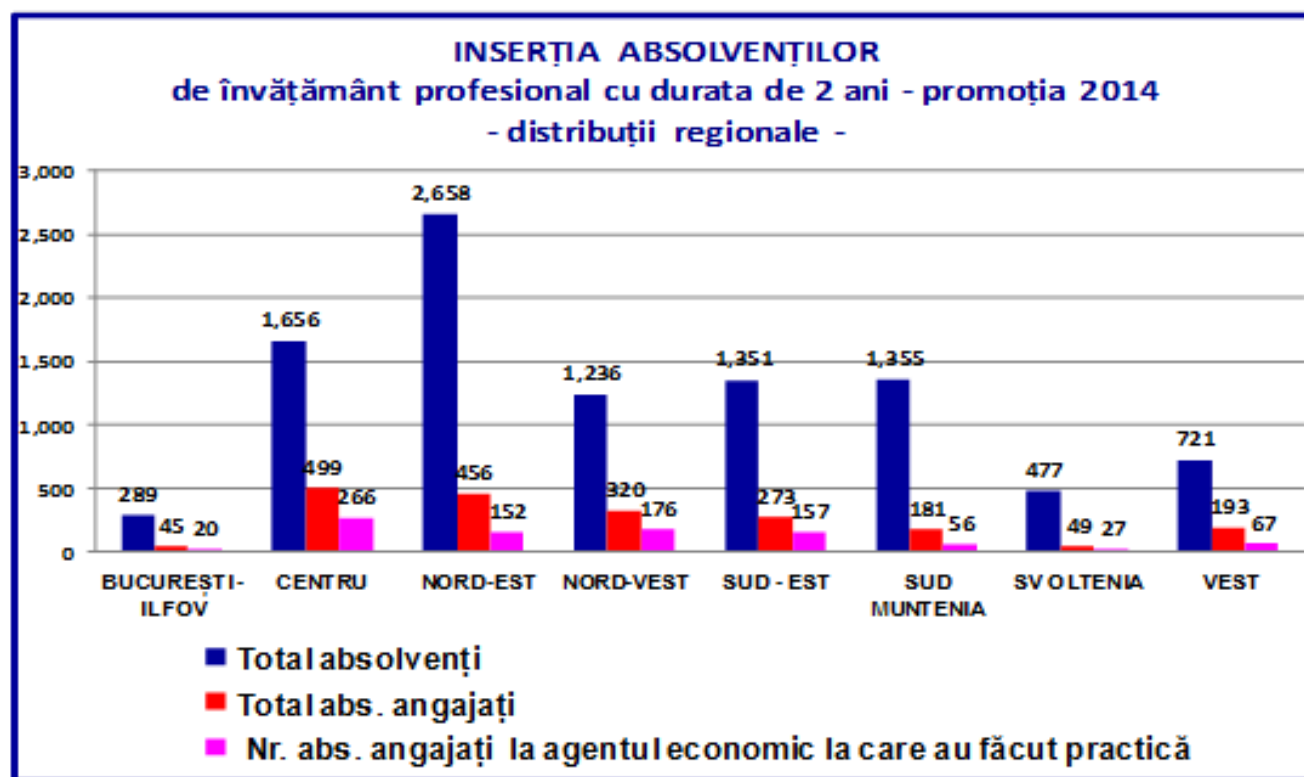

Pentru învățământul profesional cu durata de 3 ani, analiza inserției profesionale pentru prima generație de absolvenți va fi disponibilă în anul 2017.

⁹ Conform datelor transmise de inspectoratele școlare

2. IMPLEMENTAREA FORMĂRII ÎN SISTEM PROFESIONAL-DUAL

2.1 OPȚIUNILE ABSOLVENȚILOR DE CLASA a VIII-a

Se introduce **ruta profesională „completă”**, astfel încât să se poată asigura pregătirea elevilor, după finalizarea clasei a VIII-a, pentru calificări profesionale până la nivelul 5 inclusiv, rută orientată către nevoile imediate ale pieței muncii.

Ruta profesională este construită prin:

- **redefinirea învățământului profesional cu durata de 3 ani¹⁰**, organizat după clasa a VIII-a - ca program de formare în sistem profesional-dual, care asigură nivelul 3 de calificare, nivel corespunzător unui **muncitor calificat** (ex. *mecanic auto, bucătar, horticultor*);
- **introducerea programului de formare în sistem profesional-dual nivelul 4** de calificare, nivel corespunzător unui **tehnician** (ex. *tehnician în gastronomie, tehnician în agricultură*);
- **introducerea programului de formare în sistem profesional-dual nivelul 5** de calificare, nivel corespunzător unui **tehnician superior** (ex. *tehnician nutriționist, tehnician protecția plantelor*).

Mobilitatea elevilor este asigurată:

- în interiorul rutei profesionale – acces direct către nivelul de calificare superior;
- de la ruta profesională către ruta mixtă¹¹ – prin recunoașterea rezultatelor învățării dobândite în cadrul rutei profesionale;
- de la ruta mixtă către ruta profesională – acces direct după finalizarea învățământului obligatoriu; nivelul de acces și durata pregătirii se stabilesc prin aplicarea procedurilor de echivalare și recunoaștere a rezultatelor învățării dobândite în cadrul rutei mixte, luând în considerare și pregătirea practică parcursă de absolvent.

¹⁰Acest program reprezintă învățământul profesional cu durata de minimum 3 ani reglementat prin Legea Educației Naționale, redefinit prin creșterea ponderii curriculumului în dezvoltare locală, elaborat în parteneriat între operatori economici și unitățile de învățământ

¹¹ Ruta mixtă este formată din învățământ liceal – învățământ postliceal, care asigură pregătire profesională și pregătire academică pentru calificări aferente nivelurilor 3, 4 și 5

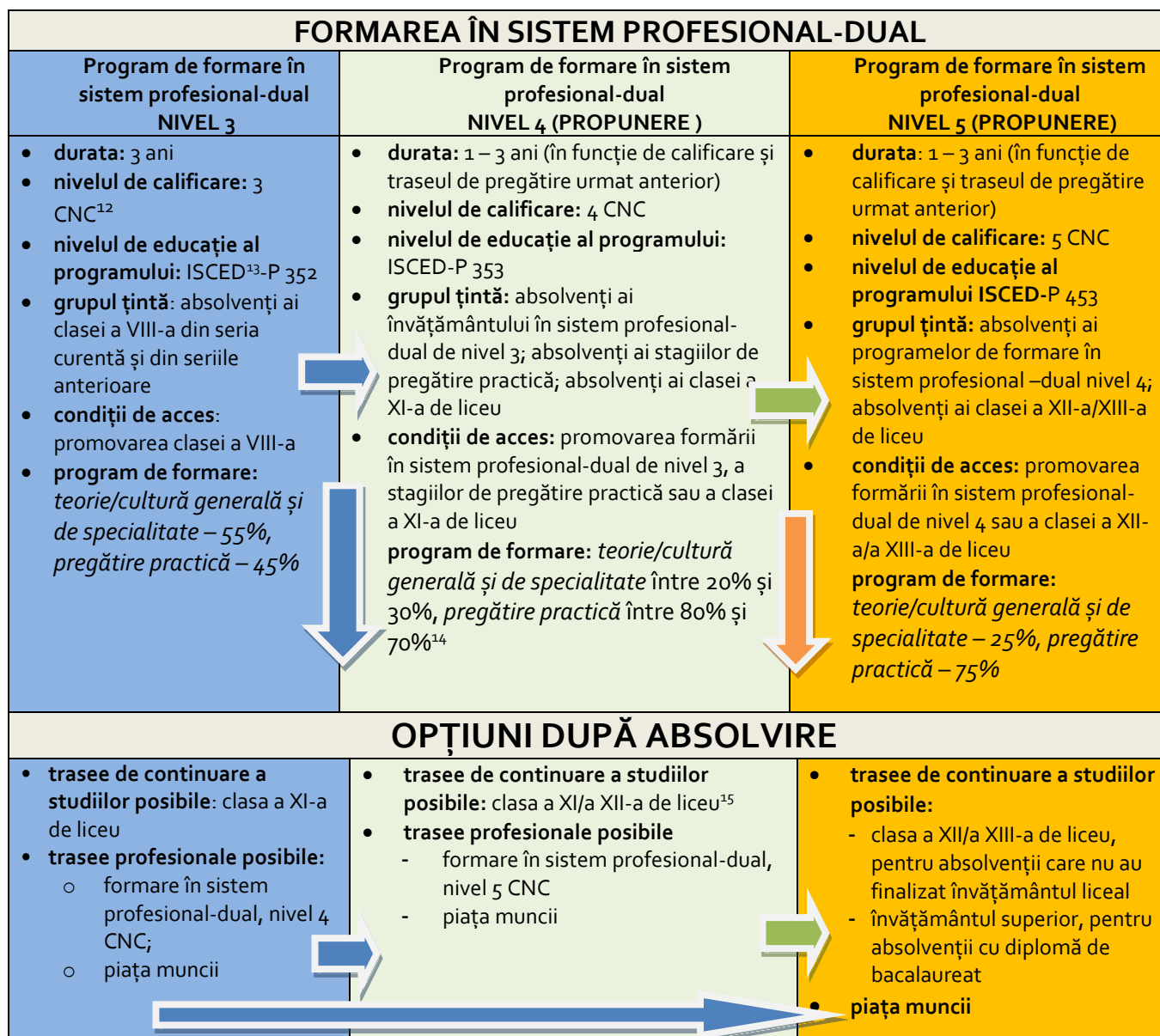

¹²Cadrul Național al Calificărilor

¹³ Clasificare conform ISCED 2011

¹⁴ Pondere care să asigure același nivel ca al absolvenților clasei a XI-a din învățământ liceal astfel încât, la finalizarea formării profesionale în sistem dual, absolvenții pot intra în clasa a XII-a învățământ liceal pentru continuarea studiilor în scopul obținerii nivelului ISCED 4 și susținerii examenului de bacalaureat

¹⁵ Nivelul de intrare se stabilește în urma evaluării și echivalării rezultatelor învățării anterioare, reglementate prin metodologie specifică

Opțiunile absolvenților de clasa a VIII-a

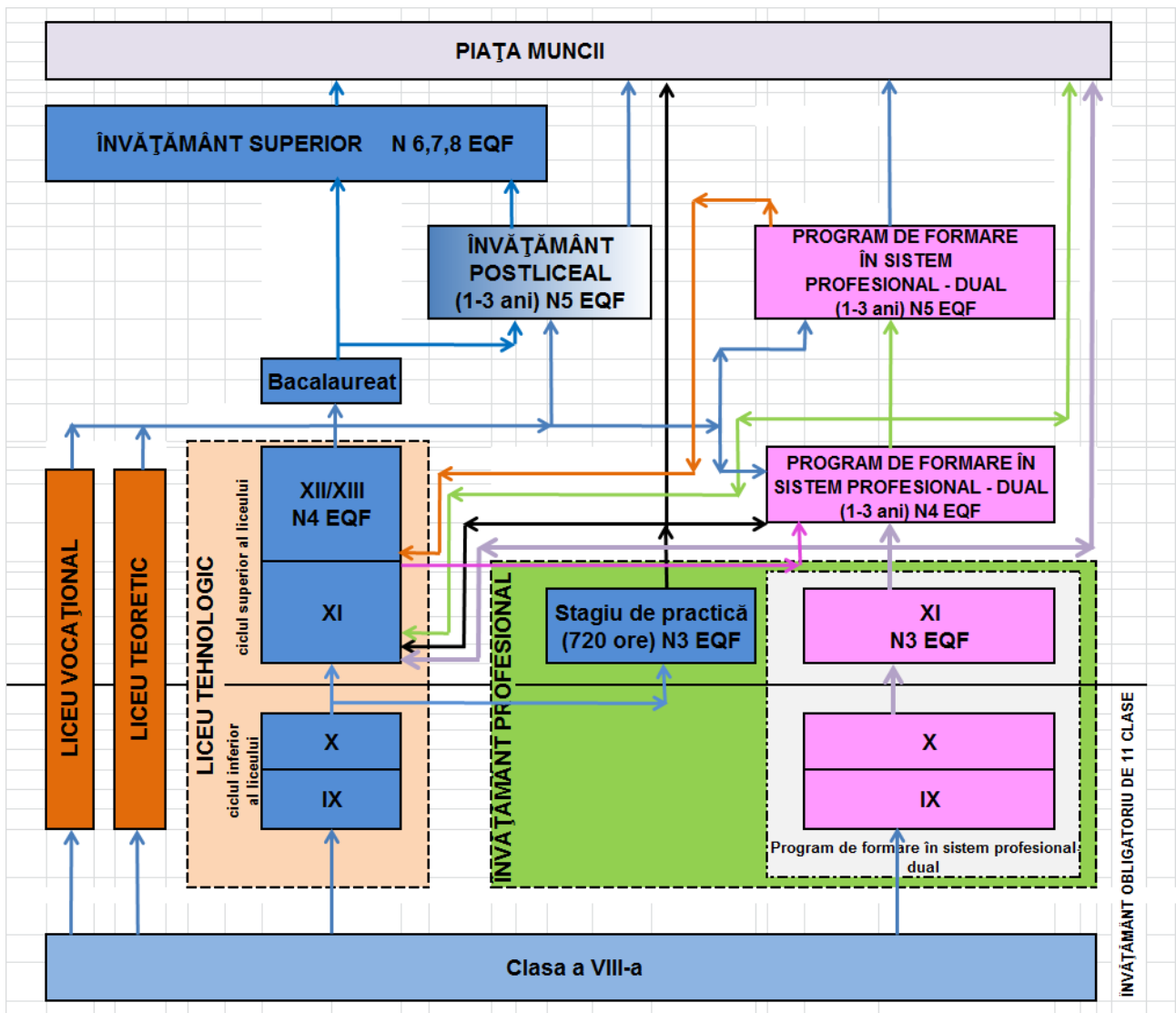

2.2 IMPLEMENTAREA FORMĂRII ÎN SISTEM PROFESIONAL-DUAL – CONCLUZII REZULTATE ÎN URMA PROCESULUI DE CONSULTARE PUBLICĂ

2.2.1. ACCES ȘI RUTE DE CONTINUARE A STUDIILOR

CONCLUZII REZULTATE ÎN URMA CONSULTĂRII

- Toate categoriile instituționale apreciază în mare și foarte mare măsură **oportunitatea programelor de formare în sistem profesional - dual** în România. Se apreciază că aceste programe prezintă următoarele **avantaje**:

Pentru elevi:

- ✓ învățarea în condiții reale de muncă;
- ✓ învățarea din interacțiunea cu angajați mai experimentați;
- ✓ posibilitatea de a câștiga un salariu/ burse/ subvenții;

- ✓ descoperirea/explorarea intereselor, pasiunilor, abilităților pentru profesie;
- ✓ familiarizarea cu specificul domeniului profesional/cultura companiei;
- ✓ familiarizarea cu oportunitățile de carieră în domeniul de pregătire profesională.

Pentru angajatori:

- ✓ acoperirea nevoilor pe termen scurt și mediu de forță de muncă calificată;
 - ✓ recrutarea absolvenților care și-au dovedit competențele pe perioada pregătirii și care satisfac cerințele locului de muncă;
 - ✓ promovarea specificului și a culturii organizaționale la nivel local/regional;
 - ✓ dezvoltarea competențelor de formare a propriilor angajați;
 - ✓ câștigarea recunoașterii locale/regionale/naționale.
- Este apreciată **necesitatea asigurării posibilității de transfer între programele de formare în sistem profesional - dual și învățământul liceal/postliceal** și a posibilității de echivalare a studiilor între diferitele sisteme de educație și formare;
 - Este necesară **stabilirea calificărilor care pot fi dobândite pentru fiecare dintre cele două rute**, ruta profesională și ruta mixtă, pentru fiecare nivel de calificare;
 - **Structura sistemului trebuie să permită asigurarea aceluiași nivel al competențelor absolvenților** pentru o calificare ce poate fi dobândită prin ambele trasee de pregătire;
 - Este importantă **asigurarea oportunității acordării unei calificări parțiale** prin certificarea anumitor competențe pentru elevii care nu demonstrează la finalul unui program/unei etape de pregătire dobândirea tuturor competențelor la nivelul impus de standardul calificării;
 - Asigurarea egalității de șanse pentru toate categoriile de elevi, inclusiv pentru cei cu CES. **Pentru aceste categorii, și nu numai, se impune introducerea unui an de tranziție după clasa a VIII-a așa cum se practică deja în țările cu sistem dual consacrat.**

MĂSURI NECESARE PENTRU PUNEREA ÎN APLICARE**Pe termen scurt (6-12 luni)**

- **revizuirea curriculumului pentru orientare și consiliere profesională** din învățământul gimnazial, profesional și liceal, integrarea la diverse discipline a temelor și metodei dezvoltate prin proiectul JOBS
- dezvoltarea unui mecanism de promovare a învățământului profesional

Pe termen mediu și lung (12 – 24 luni)

- analiza și stabilirea calificărilor profesionale disponibile pentru fiecare nivel de calificare pentru toate sectoarele economice
- revizuirea Cadrului Național al Calificărilor, a calificărilor și a curriculumului pentru formarea în sistem profesional-dual

2.2.2. ORGANIZAREA PROGRAMELOR DE FORMARE ÎN SISTEM PROFESIONAL-DUAL**CONCLUZII REZULTATE ÎN URMA CONSULTĂRII**

- **Inițierea programului de formare** este în responsabilitatea unităților de învățământ în parteneriat cu operatorii economici. Pentru anumite calificări și niveluri de calificare, care corespund unor domenii

de dezvoltare strategică și/sau pentru sectoare cu potențial mare de inovare, MENCȘ poate decide inițierea unor astfel de programe de formare;

- **Recrutarea și înscrierea elevilor** este realizată în parteneriat de unitățile de învățământ și operatorii economici. Procesul de înscriere a elevilor cuprinde o etapă de selecție definită în comun de către unitatea de învățământ și operatorul economic, pe baza unei proceduri cadru, unitare, la nivel național;
- **Desfășurarea programului de formare** are la bază un **contract încheiat între elev-unitatea de învățământ și operatorul economic**. Tipul de contract, **conținutul acestuia și nivelul necesar de reglementare** urmează a fi definite în perioada imediat următoare **în parteneriat cu reprezentanții mediului economic**.

MĂSURI NECESARE PENTRU PUNEREA ÎN APLICARE

Pe termen scurt (6-12 luni)

- **analiza adaptărilor legislative necesare** pentru reglementarea responsabilităților instituționale pentru organizarea programelor de formare în sistem profesional-dual
- **definirea și reglementarea tipului de contract**
- revizuirea **Metodologiei de organizare și funcționare a învățământului profesional și a Metodologiei de organizare și desfășurare a admiterii în învățământul profesional** de stat cu durata de 3 ani în vederea includerii **prevederilor necesare organizării programelor de formare în sistem profesional-dual** (măsură tranzitorie)
- revizuirea Cadrului general de organizare și funcționare a Consorțiilor regionale

Pe termen mediu și lung (12 – 24 luni)

- definirea și aprobarea relementărilor legislative necesare pentru stabilirea responsabilităților instituționale pentru organizarea programelor de formare în sistem profesional-dual
- elaborarea Metodologiei de organizare și funcționare a programelor de formare în sistem profesional-dual și a Metodologiei de admitere pentru programele de formare în sistem profesional-dual
- elaborarea Metodologiei de fundamentare a cifrei de școlarizare și emiterea avizului conform în vederea organizării rețelei unităților de învățământ preuniversitar care organizează programe de formare în sistem profesional-dual

2.2.3. ASIGURAREA CALITĂȚII PROGRAMELOR DE FORMARE ÎN SISTEM PROFESIONAL-DUAL

CONCLUZII REZULTATE ÎN URMA CONSULTĂRII

- **Operatorii economici/structurile** care organizează componenta de **învățare la locul de muncă** aferentă programelor de formare în sistem profesional-dual **trebuie să fie autorizați/acreditați pe baza unor criterii de calitate**, ca urmare, în vederea implementării programelor de formare în sistem profesional-dual este necesară reglementarea mecanismului de asigurare a calității aplicabil;
- **Responsabilitatea pentru evaluarea și certificarea competențelor** dobândite de elevi în cadrul programelor de formare în sistem profesional – dual ar trebui să fie **partajată între agentul economic și școală**;
- Sistemul profesional – dual trebuie să asigure **posibilitatea de evaluare, validare, recunoaștere și certificare a competențelor dobândite în alte contexte** decât cele formale;
- Este necesară o **actualizare a cunoștințelor cadrelor didactice în raport cu noile tehnologii** prin programe de formare a cadrelor didactice în parteneriat cu operatorii economici
- Posibilitatea **implicării specialiștilor din mediul economic în procesul de predare-învățare**;

MĂSURI NECESARE PENTRU PUNEREA ÎN APLICARE

Pe termen scurt (6-12 luni)

- elaborarea propunerii de reglementare a modului de autorizare/acreditare a operatorilor economici implicați în programele de formare în sistem profesional-dual și implementarea unui sistem de asigurare a calității în programele de formare în sistem profesional-dual (la nivelul unității de învățământ și la nivelul operatorului economic)
- revizuirea Metodologiei de organizare și funcționare a învățământului profesional cu includerea unor condiții de asigurare a calității pentru operatorii economici care se implică în învățământul profesional-dual (măsură tranzitorie)
- elaborarea unei Metodologii de monitorizare a procesului de pregătire practică din companii (măsură tranzitorie)
- actualizarea Metodologiei de certificare a calificării profesionale, pentru învățământul profesional (măsură tranzitorie)
- revizuirea Standardelor de autorizare/acreditare pentru unitățile de învățământ

Pe termen mediu și lung (12 – 24 luni)

- aprobarea legislației pentru implementarea unui sistem de asigurare a calității în programele de formare în sistem profesional-dual
- elaborarea Metodologiei de certificare a calificării profesionale pentru programele de formare în sistem profesional-dual și introducerea unui examen intermediar de evaluare și certificare la mijlocul perioadei de pregătire în programul de formare în sistem profesional-dual de nivel 3
- elaborarea și implementarea unui sistem de formare profesională continuă pentru cadrele didactice și pentru tutorii din companii implicați în programele de formare în sistem profesional-dual în parteneriat cu operatorii economici parteneri. Crearea unui centru național de formare.

2.2.4. PARTAJAREA COSTURILOR NECESARE ORGANIZĂRII PROGRAMELOR DE FORMARE ÎN SISTEM PROFESIONAL-DUAL

Partajarea costurilor de formare în sistem profesional-dual și sursele de finanțare

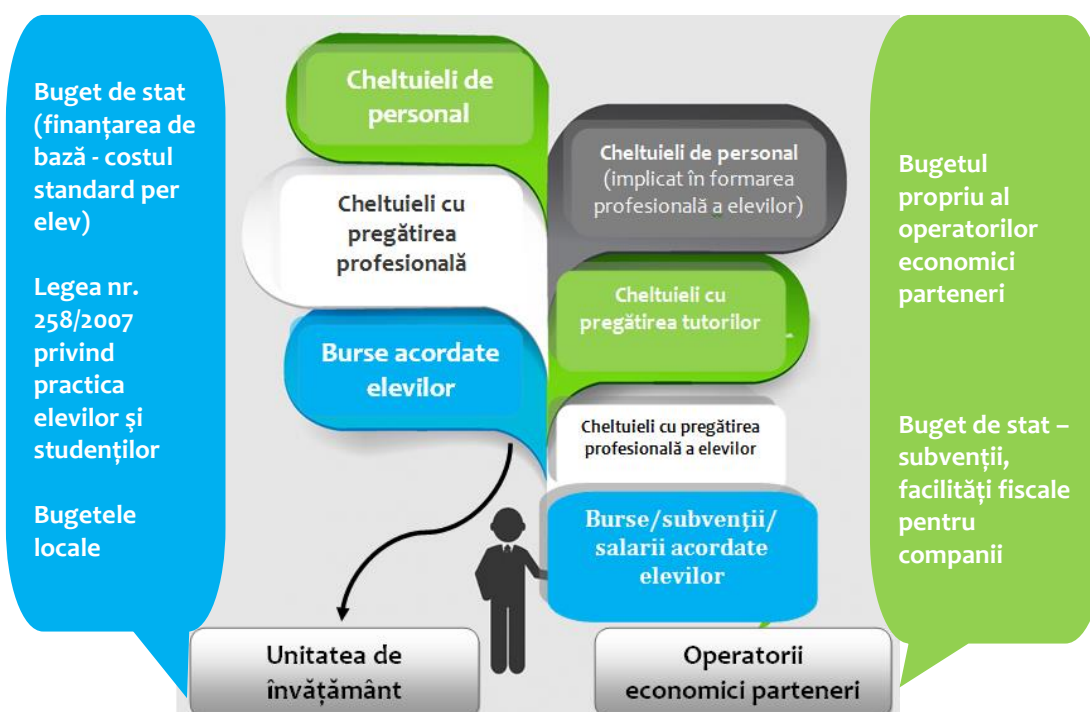

CONCLUZII REZULTATE ÎN URMA CONSULTĂRII

- **Costurile pentru formare profesională inițială trebuie partajate** între bugetul de stat și operatorii economici;
- **Facilitățile pentru elevi** din partea statului trebuie să conțină: **bursa profesională și decontarea integrală de la bugetul de stat a cheltuielilor cu transportul, cazarea și masa la internate** pentru elevii din programele de formare în sistem profesional-dual organizate până la nivelul 4 inclusiv;
- Sunt necesare **investiții în infrastructura școlară**, inclusiv în echipamente destinate laboratoarelor, cabinetelor și atelierelor;
- Este necesară **partajarea costurilor formării tutorilor între operatorii economici și bugetul de stat**;
- Este necesar un **pachet de facilități fiscale pentru operatorii economici implicați în programele de formare în sistem profesional-dual**.

MĂSURI NECESARE PENTRU PUNEREA ÎN APLICARE

Pe termen scurt (6-12 luni)

- elaborarea de propuneri de modificări legislative pentru acordarea de facilități pentru elevii cuprinși în programele de formare în sistem profesional-dual, acordate de la bugetul de stat
- elaborarea de propuneri de facilități fiscale pentru agenții economici implicați în programele de formare în sistem profesional-dual pentru a fi incluse în proiectul de modificare a Codului Fiscal
- elaborarea unui pachet legislativ privind finanțarea organizării și desfășurării probei practice și de proiect din cadrul examenului de certificare a calificării profesionale, partajată între bugetul de stat și operatorii economici
- demararea unui proiect pilot de testare a aspectelor și a schemelor aplicabile privind finanțarea cu implicarea școlilor și operatorilor economici parteneri ai acestora cu disponibilitate și capacitate de a se implica în pilotare

Pe termen mediu și lung (12 – 24 luni)

- Elaborarea și aprobarea legislației privind partajarea costurilor formării prin programele de formare în sistem profesional-dual, inclusiv facilitățile fiscale pentru agenții economici implicați în programele de formare în sistem profesional-dual
- Implementarea măsurilor care vizează infrastructura educațională a unităților de învățământ ce oferă programe de formare profesională cuprinse în **Strategia privind reducerea părăsirii timpurii a școlii în România pentru perioada 2015-2020, Strategia națională de învățare pe tot parcursul vieții 2015-2020 și Strategia educației și formării profesionale pentru perioada 2016-2020**.

3. PLAN DE ACȚIUNI PENTRU IMPLEMENTAREA PROGRAMELOR DE FORMARE ÎN SISTEM PROFESIONAL - DUAL

1. ACȚIUNI PENTRU ASIGURAREA PILOTĂRII ÎN ANUL ȘCOLAR 2016/2017

Acțiune	Instituții /structuri responsabile	Instituții/structuri implicate	Termen/ Perioadă
Constituirea grupului de lucru pentru definirea tipului de contract ce stă la baza programelor de formare în sistem profesional-dual. Propunere de contract Aprobarea tipului de contract prin modificările legislative necesare	MENCȘ, CNDIPT	MMFPSPV, operatori economici, camere de comerț	Iulie – Septembrie 2016
Elaborarea unei Metodologii de monitorizare a procesului de pregătire practică din companii (măsură tranzitorie)	MENCȘ, CNDIPT	Camere de comerț, operatori economici	Septembrie – Octombrie 2016
Revizuirea metodologiilor aplicabile învățământului profesional cu durată de 3 ani în vederea includerii unor prevederi specifice pentru implementarea programelor de formare în sistem profesional dual (măsură tranzitorie)	MENCȘ, CNDIPT	Operatori economici	August - Septembrie 2016
Demararea unui proiect pilot de testare a aspectelor și schemelor aplicabile privind finanțarea și organizarea programelor de formare în sistem profesional-dual	MENCȘ, CNDIPT, operatori economici		Septembrie 2016



2. ACȚIUNI PENTRU PREGĂTIREA ANULUI ȘOLAR 2017/2018

Acțiune	Instituții /structuri responsabile	Instituții/structuri implicate	Termen/ Perioadă
<p>Constituirea grupului de lucru pentru analiza adaptărilor legislative necesare pentru reglementarea responsabilităților instituționale pentru organizarea programelor de formare în sistem profesional - dual</p> <p>Propunere de pachet de modificări legislative</p>	MENCȘ, CNDIPT	MMFPSPV, ANC	<p>Iulie – Octombrie 2016</p> <p>Octombrie – Decembrie 2016</p>
<p>Costituirea grupului de lucru pentru elaborarea propunerilor de modificări ce trebuie aduse Codului Fiscal pentru acordarea de facilități operatorilor economici implicați în programele de formare în sistem profesional-dual</p> <p>Aprobarea modificărilor legislative</p>	MENCȘ, MFP	Camere de comerț, operatori economici	<p>Iulie – Septembrie 2016</p> <p>Octombrie – Decembrie 2016</p>
<p>Elaborarea unei propuneri de modificări legislative privind acordarea de facilități pentru elevii cuprinși în programele de formare în sistem profesional-dual și pentru finanțarea organizării și desfășurării examenului de certificare a calificării</p> <p>Aprobarea modificărilor legislative</p>	MENCȘ, CNDIPT	Operatori economici, camere de comerț	<p>Septembrie – Octombrie 2016</p> <p>Octombrie – Decembrie 2016</p>
<p>Revizuirea curriculumului pentru orientare și consiliere profesională din învățământul gimnazial, profesional și liceal, integrarea la diverse discipline a temelor și metodei dezvoltate prin proiectul JOBS</p>	MENCȘ, CNDIPT, IȘE	Operatori economici	<p>Noiembrie 2016 pentru gimnaziu</p> <p>Martie 2017 pentru liceu</p>
<p>Constituire grupuri de lucru pe sectoare pentru definirea ofertei de calificări pentru programele de formare în sistem profesional-dual, pentru fiecare nivel de calificare</p>	MENCȘ, ANC, CNDIPT	MMFPSPV, Ministerul Economiei, Comitete Sectoriale, operatori economici	Septembrie 2016
<p>Revizuirea Cadrului general de organizare și funcționare a Consorțiilor regionale</p>	MENCȘ, CNDIPT	Parteneri sociali	Iulie – Septembrie 2016



Consituire grup de lucru pentru definirea mecanismului de asigurare a calității programelor de formare în sistem profesional-dual	MENCȘ, CNDIPT	MMFPSPV, camere de comerț, operatori economici	Iulie – Septembrie 2016
Propuneri de reglementare			Octombrie – Decembrie 2016

3. ACȚIUNI PE TERMEN LUNG

Acțiune	Instituții /structuri responsabile	Instituții/structuri implicate	Termen/ Perioadă
Definirea și aprobarea reglementărilor legislative necesare pentru stabilirea responsabilităților instituționale pentru organizarea programelor de formare în sistem profesional-dual, pe baza analizei grupului de lucru	MENCȘ, CNDIPT	MMFPSPV, Ministerul Economiei, camere de comerț, operatori economici	Noiembrie 2016 – Iunie 2017
Definirea și aprobarea legislației pentru reglementarea modului de autorizare/acreditare a operatorilor economici implicați în programele de formare în sistem profesional-dual, pe baza propunerilor grupului de lucru	MENCȘ, MMFPSPV, CNDIPT, camere de comerț	Operatori economici	Noiembrie 2016 – Iunie 2017
Elaborarea și aprobarea legislației privind partajarea costurilor formării prin programele de formare în sistem profesional-dual	MENCȘ, MFP	Camere de comerț, operatori economici	Noiembrie 2016 – Octombrie 2017
Analiza și stabilirea calificărilor profesionale disponibile pentru fiecare nivel de calificare pentru toate sectoarele economice	MENCȘ, ANC, CNDIPT	MMFPSPV, Ministerul Economiei, Comitete Sectoriale, operatori economici	Octombrie 2016 – Iunie 2017
Revizuirea Cadrului Național al Calificărilor, a calificărilor și a curriculumului pentru formarea în sistem profesional-dual	MENCȘ, ANC, CNDIPT	MMFPSPV, Ministerul Economiei, Comitete Sectoriale, operatori economici	Iulie 2017 – Iunie 2018
Elaborarea și aprobarea Metodologiei de organizare și funcționare a programelor de formare în sistem profesional-dual și a Metodologiei de admitere pentru programele de formare în sistem profesional-dual	MENCȘ, CNDIPT	operatori economici, camere de comerț	Octombrie 2016 – Septembrie 2017



Elaborarea și aprobarea Metodologiei de fundamentare a cifrei de școlarizare și emiterea avizului conform în vederea organizării rețelei unităților de învățământ preuniversitar care organizează programe de formare în sistem profesional-dual	MENCȘ, CNDIPT	operatori economici, camere de comerț	Octombrie 2016 – Septembrie 2017
Elaborarea și aprobarea Metodologiei de certificare a calificării profesionale pentru programele de formare în sistem profesional-dual	MENCȘ, CNDIPT, camere de comerț	Operatori economici	Noiembrie 2016 – Iunie 2017
Elaborarea și implementarea unui sistem de formare profesională continuă pentru cadrele didactice și pentru tutorii din companii implicați în programele de formare în sistem profesional-dual	MENCȘ, CNDIPT	Operatori economici, camere de comerț	Noiembrie 2016 – Septembrie 2017
Crearea unui centru național de formare.			Octombrie 2017 – Septembrie 2018
Implementarea măsurilor care vizează infrastructura educațională a unităților de învățământ ce oferă programe de formare profesională cuprinse în Strategia privind reducerea părăsirii timpurii a școlii în România pentru perioada 2015-2020, Strategia națională de învățare pe tot parcursul vieții 2015-2020 și Strategia educației și formării profesionale 2016-2020	Autoritățile locale, MDRAP	MENCȘ, CNDIPT	Începând din octombrie 2016